

- závitové pouzdro M18 x 1
- chromovaná mosaz
- faktor 1 pro všechny kovy
- stupeň krytí IP68
- odolnost vůči magnetickému poli
- vysoká spínací vzdálenost
- vestavná montáž možná
- 3drát DC, 10...30 VDC
- spínací PNP výstup
- konektor M12x1

#### Schéma zapojení

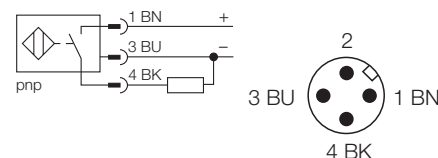

#### Funkční princip

Indukční senzory detekují bezdotykově a bez opotřebením kovové objekty. Senzory uprox+ mají díky patentovanému vícecívkovému systému celou řadu výhod. Například vysokou spínací vzdálenost, maximální flexibilitu, vysokou bezpečnost provozu.

<b>Typové označení</b>	Bi8U-M18-AP6X-H1141
Identifikační číslo	1644731
<b>Jmenovitá spínací vzdálenost Sn</b>	8 mm
Provedení	vestavné
Zajištěná spínací vzdálenost	≤ (0,81 x Sn) mm
Opakovatelnost	≤ 2 %
Teplotní drift	≤ ± 10 %
Hystereze	≤ ± 15 %, ≤ -25 °C v ≥ +70 °C
Okolní teplota	3... 15 %
	-30...+ 85°C
<b>Napájecí napětí</b>	10... 30VDC
Zvlnění	≤ 10 % U <sub>SS</sub>
DC jmenovitý provozní proud	≤ 200 mA
Proud naprázdno I <sub>0</sub>	≤ 15 mA
Zbytkový proud	≤ 0.1 mA
Jmenovité izolační napětí	≤ 0.5 kV
Ochrana proti zkratu	ano / taktovaná
Pokles napětí při I <sub>e</sub>	≤ 1.8 V
Ochrana proti přerušení vodiče / přepólování	ano / kompletní
Výstupní funkce	třídrát, spínací kontakt, PNP
Třída ochrany	□
Frekvence spínání	≤ 1.5 kHz
<b>Pouzdro</b>	závitová pouzdra, M18 x 1
Rozměry	52 mm
Materiál pouzdra	kov, CuZn, chromovaný
Materiál aktivní plochy	plast, LCP-GF30
Utahovací moment upevňovací matice	25 Nm
Připojení	konektor, M12 x 1
Odolnost vůči vibracím	55 Hz (1 mm)
Odolnost proti rázům	30g (11 ms)
Stupeň krytí	IP68
<b>Indikace stavu výstupu</b>	LED žlutá

Montážní instrukce	minimální vzdálenost
Vzdálenost D	36 mm
Vzdálenost W	24 mm
Vzdálenost T	54 mm
Vzdálenost S	27 mm
Vzdálenost G	48 mm

**Průměr aktivní plochy B**                      Ø 18 mm

U všech vestavných závitových senzorů uprox+ je možná zapuštěná montáž. Při zapuštěné vestavbě o půl závitu je zajištěno bezpečné spínání.

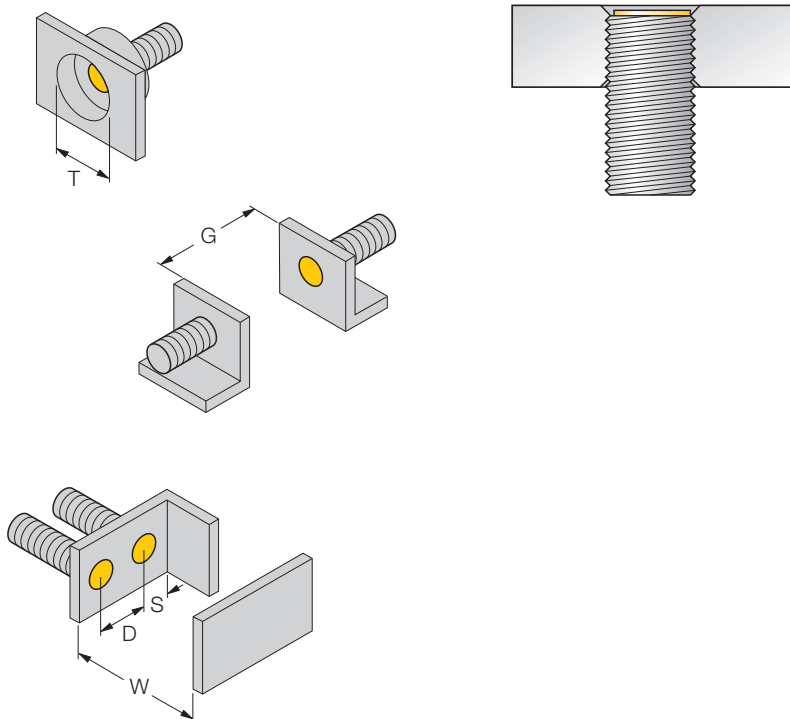

**Příslušenství**

Typové označení	Identifikační číslo	Popis	Rozměrový náčrtek
PN-M18	6905310	pojistná matice, materiál: nerez A2 1.4305 (AISI 303)	
BST-18B	6947214	Montážní úchytka s pevným dorazem; materiál: PA6	
QM-18	6945102	Montážní úchytka s pevným dorazem; materiál: chromovaná mosaz vnější závit M24x1,5, upozornění: spínací vzdálenost senzoru může být při použití montážní úchytky snížena	
MW-18	6945004	upevňovací úhelník, plast nerez A2 1.4301 (AISI 304)	
BSS-18	6901320	Upevňovací úchytka; materiál: polypropylen	